

1 2 3 4 5 6 7 8

A
B
C
D
E
F

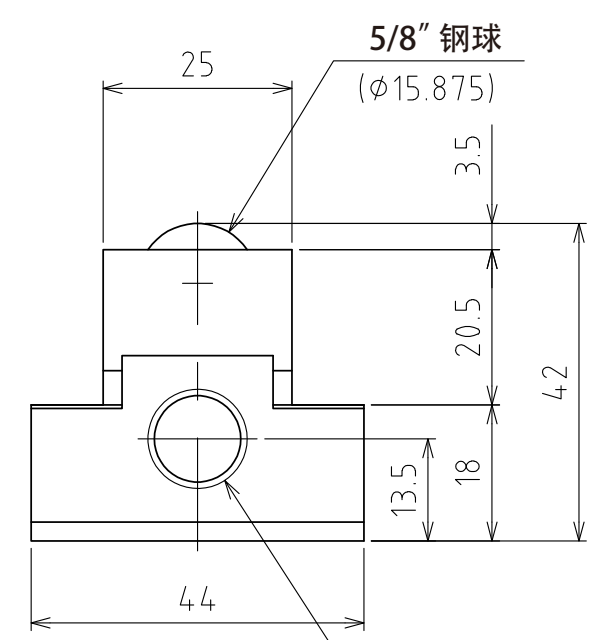

A视图

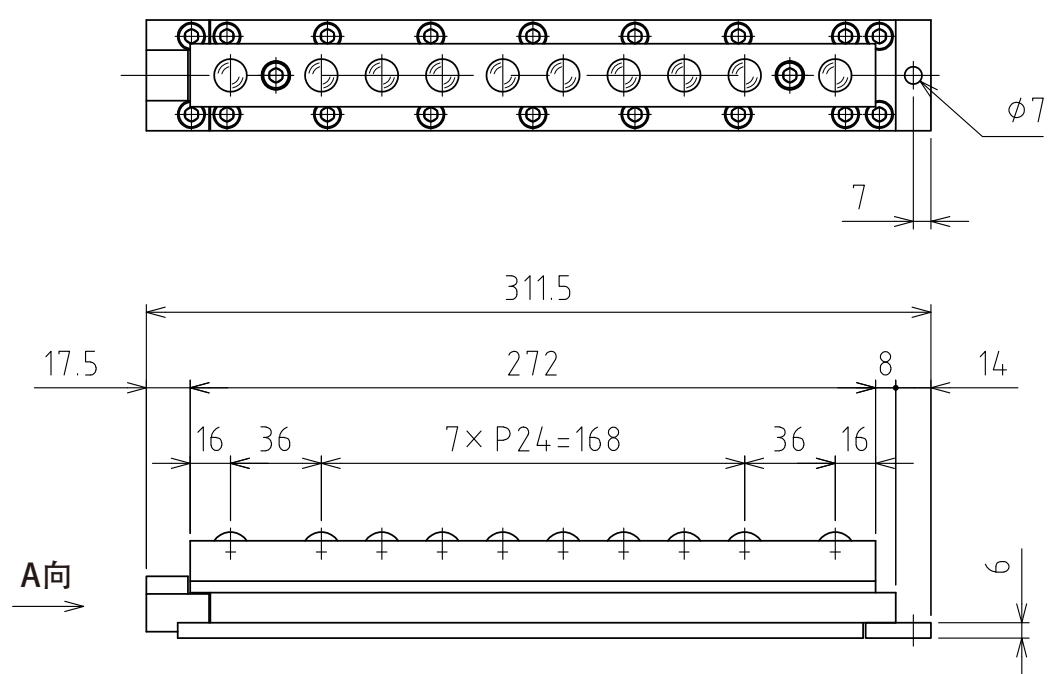
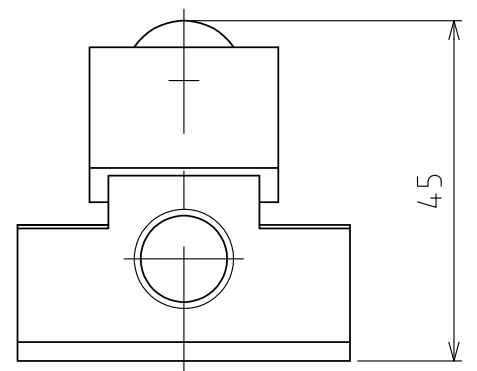

上浮时
(行程3mm)

(尺度 1:1)

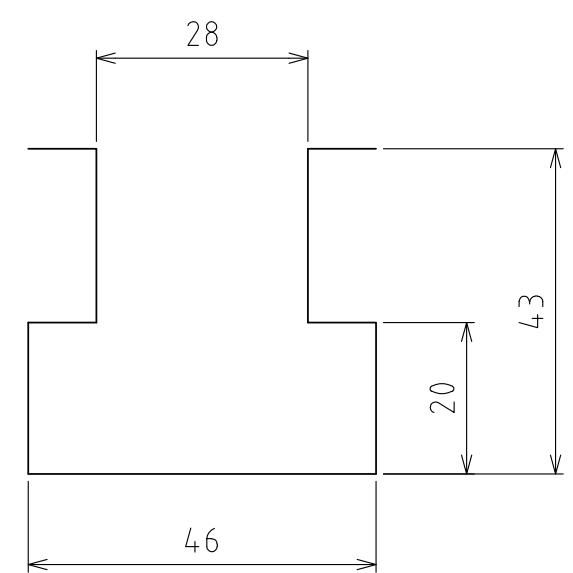

T槽尺寸

规格

系列	FAD28T series
球	SUJ2
球座	SCM415
本体	钢
降低球的方法	弹簧复位式 (通过排气下降)
自重	2.6kg

能力	空气压力 [MPa (kgf/cm ²)]	负荷能力 (单元) [kN (kgf)]
	0.3 (3.1)	1.23 (124.9)
	0.4 (4.1)	1.47 (149.9)
	0.5 (5.1)	1.96 (199.9)
	0.6 (6.1)	2.45 (249.8)

設計 DESIGNED BY 古内 2021/07/26

製図 DRAWN BY 古内 2021/07/26

検図
CHECKED
BY

技術部
21.11.30
坂根

承認
APPROVED
BY

技術部
21.11.30
花村

名称 TITLE

气浮式万向球单元

FAD28T-300

尺度 SCALE 1:3 サイズ SIZE A3

第三角法



図面番号 DRAWING NO. SD-01415-F01

変更回数 REV.MARK

1 2 3 4 5 6 7 8